

## 芯片概述

用于 RS-485 通信的 BL3085NE 是一款半双工通信的高速收发器，其包含一路驱动器和一路接收器。BL3085NE 集成自适应控制电路，在由 RS-485 通讯芯片构成的通讯系统中，接收器能够自动检测并且匹配驱动器的极性，这使得自适应 RS-485 芯片无需检测 A/B 总线并加以区分（传统 RS-485 芯片需要区分 A/B 总线并连接）。BL3085NE 使用低摆率驱动器，能显著减小 EMI 和由于不恰当的终端匹配电缆所引起的反射，并实现高达 2Mbps 的无差错数据传输。

## 芯片特性

- 集成自适应电路，接收器极性自动与驱动器极性匹配
  - 集成失效保护电路，具有失效保护功能
  - 具有强大的摆率控制功能，能显著降低 EMI
- 为 RS-485 提供增强型 ESD 保护：  
    - ±10kV IEC 61000-4-2 接触放电
    - ±20kV IEC 61000-4-2 空气放电
    - ±10kV HBM 人体模式

## 芯片引脚逻辑图及描述



图 1: BL3085NE 引脚图



图 2: BL3085NE 逻辑图

## 芯片应用

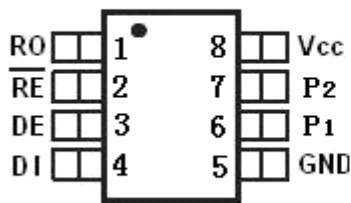
- 工业控制
- 安防系统
- 电表、水表、燃气表
- 照明系统

## 芯片引脚描述

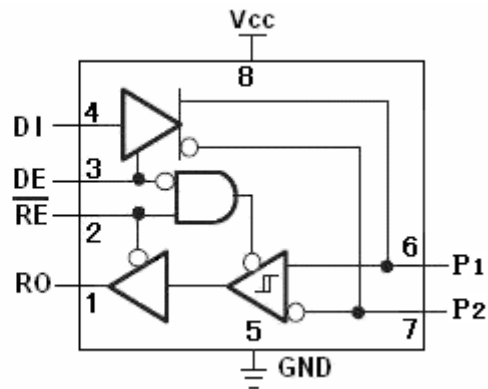
引脚	名称	功能
1	RO	接收器输出。
2	/RE	接收器输出使能。/RE 为低电平时 RO 输出有效；当 /RE 为高电平时 RO 为高阻态。
3	DE	驱动器输出使能。DE 为高电平时驱动器输出有效，DE 为低电平时输出为高阻态。
4	DI	驱动器输入。
5	GND	接地。
6	P <sub>1</sub>	接收器输入和驱动器输出。
7	P <sub>2</sub>	接收器输入和驱动器输出。
8	V <sub>CC</sub>	电源输入。

## 绝对最大值

参数	符号	大小	单位
供应电压	V <sub>CC</sub>	+7	V
控制输入电压	/RE, DE	-0.3 到 V <sub>CC</sub> +0.3	V
驱动器输入电压	DI	-0.3 到 V <sub>CC</sub> +0.3	V
驱动器输出电压	P <sub>1</sub> , P <sub>2</sub>	±13	V
接收器输入电压	P <sub>1</sub> , P <sub>2</sub>	±13	V
接收器输出电压	RO	-0.3~V <sub>CC</sub> +0.3	V
连续功耗	SOP8	471	mW
工作温度范围		-40~+85	°C
储存温度		-65~+150	°C
焊接温度		300	°C

## 直流电气特性

( $V_{CC}=+5V\pm 5\%$ ,  $T_A=-40^{\circ}C\sim +85^{\circ}C$ , 典型值在  $V_{CC}=+5V$ ,  $T_A=25^{\circ}C$ ) (注释 1)

参数	符号	测试条件	最小	典型	最大	单位	
<b>驱动器</b>							
差分驱动器输出 (无负载)	$V_{OD1}$	图 3			5	V	
差分驱动器输出	$V_{OD2}$	图3, $R=50\Omega$ (RS-422)	2.0			V	
		图3, $R=27\Omega$ (RS-485)	1.5				
差分输出电压的幅度变化 (注释 2)	$\Delta V_{OD}$	图 3, $R=50\Omega$ 或 $R=27\Omega$			0.2	V	
驱动器共模输出电压	$V_{OC}$	图 3, $R=50\Omega$ 或 $R=27\Omega$			3	V	
共模电压的幅度变化 (注释 2)	$\Delta V_{OC}$	图 3, $R=50\Omega$ 或 $R=27\Omega$			0.2	V	
输入高电压	$V_{IH1}$	DE,DI,/RE,H/F,TXP,RXP	2.0			V	
输入低电压	$V_{IL1}$	DE,DI,/RE,H/F,TXP,RXP			0.8	V	
DI 输入迟滞	$V_{HYS}$	BL3085NEE		100		mV	
输入高电压	$V_{IH2}$	SRL	$V_{CC}-0.8$			V	
输入低电压	$V_{IL2}$	SRL			0.8	V	
输入电流半双工	$I_{IN4}$	DE=GND $V_{CC}=GND$ 或 $5.25V$	$V_{IN}=12V$		125	$\mu A$	
			$V_{IN}=-7V$		-75		
驱动器短路输出电流	$I_{OSD}$	$-7V \leq V_{OUT} \leq V_{CC}$	-250			mA	
		$0V \leq V_{OUT} \leq 12V$			250		
		$0V \leq V_{OUT} \leq V_{CC}$	$\pm 25$				
<b>接收器</b>							
接收器差分阈值电压	$V_{TH}$	$-7V \leq V_{CM} \leq 12V$	-200	-120	-50	mV	
接收器输入时滞	$\Delta V_{TH}$			30		mV	
接收器输出高压	$V_{OH}$	$I_O=-4mA, V_{ID}=-50mV$	$V_{CC}-1.5$			V	
接收器输出低压	$V_{OL}$	$I_O=4mA, V_{ID}=-200mV$			0.4	V	
接收器三态输出电流	$I_{OZR}$	$0.4V \leq V_O \leq 2.4V$			$\pm 1$	$\mu A$	
接收器输入阻抗	$R_{IN}$	$-7V \leq V_{CM} \leq 12V$	96			K $\Omega$	
接收器输出短路电流	$I_{OSR}$	$0V \leq V_{RO} \leq V_{CC}$	$\pm 7$		$\pm 95$	mA	
<b>供应电流</b>							
供应电流	$I_{CC}$	无负载, /RE=DI= GND 或 $V_{CC}$	DE= $V_{CC}$		110	900	$\mu A$
			DE=GND		180	600	$\mu A$
待机模式中供应电流	$I_{SHDN}$	DE=GND, /RE= $V_{CC}$ , DI= $V_{CC}$ 或 GND		0.001	10	$\mu A$	
<b>自适应检测时间</b>							
自适应检测时间	$T_{DTECT}$			400		ms	

注释 1: 进入器件的所有电流为正, 从器件输出的所有电流为负; 若无特殊说明所有电压都是对地电压。

注释 2: 当 DI 输入改变状态时,  $\Delta V_{OD}$  和  $\Delta V_{OC}$  分别为  $V_{OD}$  和  $V_{OC}$  的变化量。

注释 3: 最大电流用于仅在回馈电流限制前的峰值电流, 最小电流用于电流限制期间。

## 传输特性

( $V_{CC}=+5V\pm 5\%$ ,  $T_A=-40^{\circ}C\sim +85^{\circ}C$ , 典型值在  $V_{CC}=+5V$ ,  $T_A=25^{\circ}C$ )

参数	符号	条件	最小	典型	最大	单位
驱动器输入到输出	$T_{DPLH}$	图 5 和 7, $R_{DIFF}=54\Omega$	250	720	900	ns
	$T_{DPHL}$	$C_{L1}=C_{L2}=100pF$	250	720	900	
驱动器输出 $ T_{DPLH} - T_{DPHL} $	$T_{DHKEW}$	图 5 和 7, $R_{DIFF}=54\Omega$ $C_{L1}=C_{L2}=100pF$		-3	$\pm 100$	ns
驱动器上升或下降时间	$T_{DR}, T_{DF}$	图 5 和 7, $R_{DIFF}=54\Omega$ $C_{L1}=C_{L2}=100pF$	200	530	750	ns
最大数据速率	$F_{MAX}$				500	kbps
驱动器使能到输出高	$T_{DZH}$	图 6 和 8, $C_L=100pF$ S2 关闭			2500	ns
驱动器使能到输出低	$T_{DZL}$	图 6 和 8, $C_L=100pF$ S1 关闭			2500	ns
从低到驱动器无效时间	$T_{DLZ}$	图 6 和 8, $C_L=15pF$ S1 关闭			100	ns
从高到驱动器无效时间	$T_{DHZ}$	图 6 和 8, $C_L=15pF$ S2 关闭			100	ns
接收器输入到输出	$T_{RPLH}$	图 9 和 11, $ V_{ID}  \geq 2.0V$ $V_{ID} \leq 15ns$ 的上升和下降时间		127	200	ns
	$T_{RPHL}$					
差分接收器 $ T_{DPLH} - T_{DPHL} $	$T_{RSKD}$	图 9 和 11, $ V_{ID}  \geq 2.0V$ $V_{ID} \leq 15ns$ 的上升和下降时间		3	$\pm 30$	ns
接收器使能到输出低	$T_{RZL}$	图 4 和 10, $C_L=100pF$ S1 关闭		20	50	ns
接收器使能到输出高	$T_{RZH}$	图 4 和 10, $C_L=100pF$ S2 关闭		20	50	ns
接收器从低到无效时间	$T_{RLZ}$	图 4 和 10, $C_L=100pF$ S1 关闭		20	50	ns
接收器从高到无效时间	$T_{RHZ}$	图 4 和 10, $C_L=100pF$ S2 关闭		20	50	ns
待机时间	$T_{SHDN}$		50	200	600	ns
从待机到输出高的驱动器使能	$T_{DZH(SHDN)}$	图 6 和 8, $C_L=15pF$ S2 关闭			4500	ns
从待机到输出低的驱动器使能	$T_{DZL(SHDN)}$	图 6 和 8, $C_L=15pF$ S1 关闭			4500	ns
从待机到输出高的接收器使能	$T_{RZH(SHDN)}$	图 4 和 10, $C_L=100pF$ S2 关闭			3500	ns

从待机到输出低的接收器使能	T RZL(SHDN)	图 4 和 10, $C_L=100\text{pF}$ S1 关闭			3500	ns
---------------	----------------	------------------------------------	--	--	------	----

## 典型工作特性

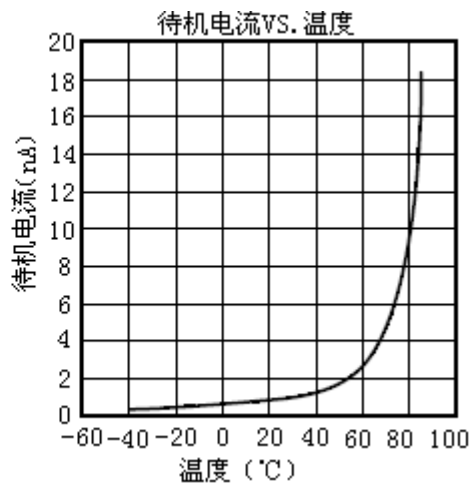
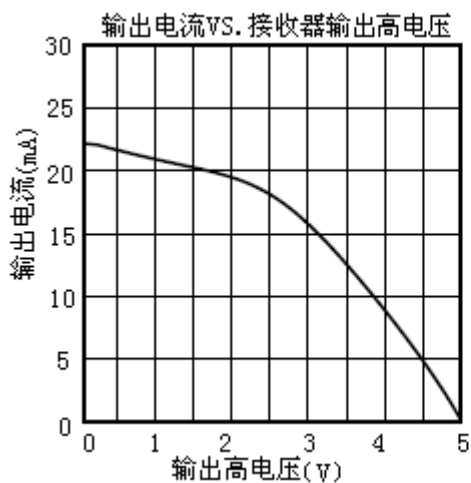
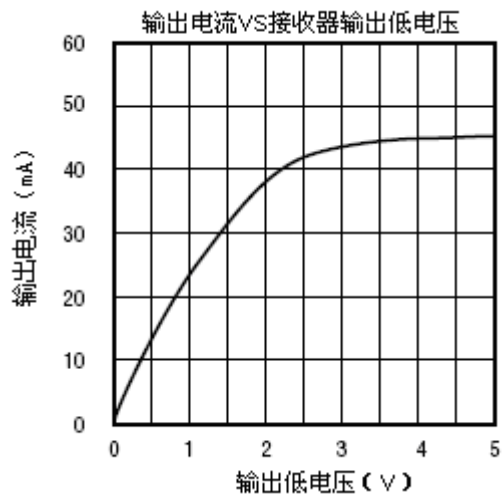
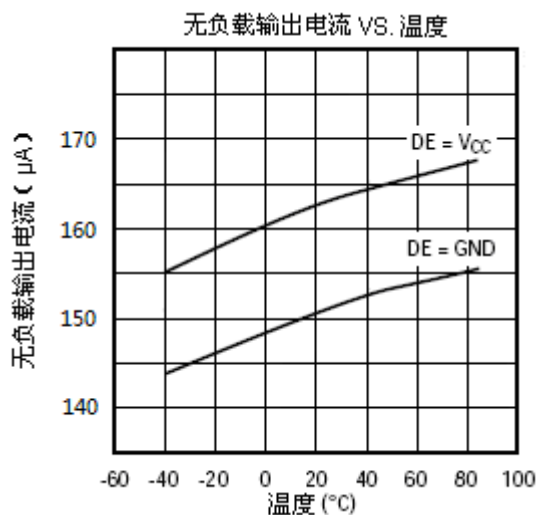

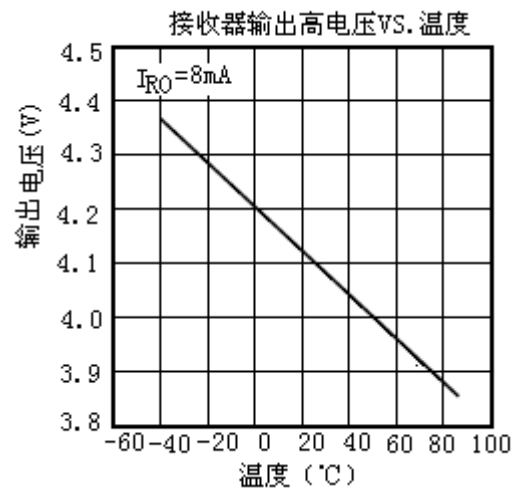
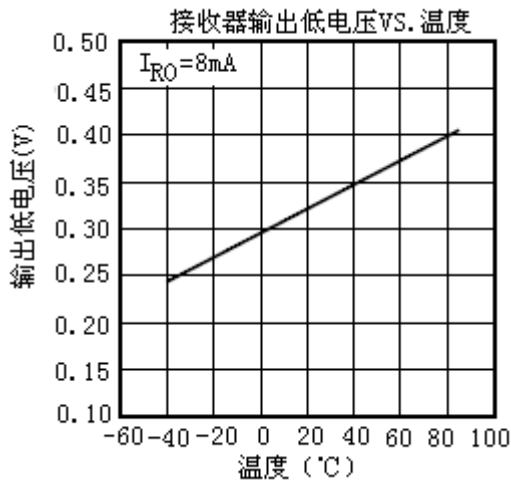

### 测试电路和开关特性



图 3: 驱动器 DC 测试负载



图 4: 接收器使能/无效定时测试负载

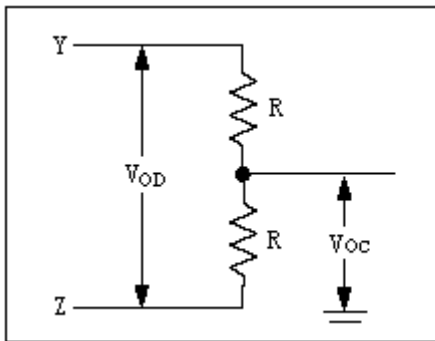

图 5: 驱动器定时测试负载

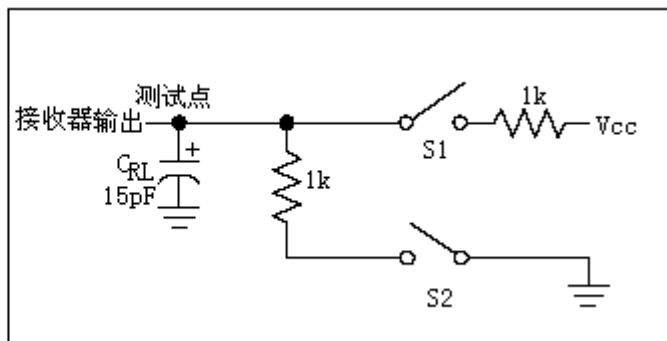

图 6: 驱动器使能/无效定时测试负载

## 工作原理

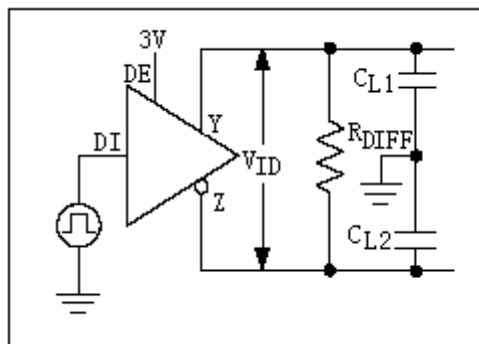
### 发送和接收真值表

发送					接收			
输入			输出		输入		输出	
/RE	DE	DI	P2	P1	/RE	DE	P1-P2	RO
X	1	1	0	1	0	X	$\geq -0.05V$	1
X	1	0	1	0	0	X	$\leq -0.2V$	0
0	0	X	High-Z	High-Z	0	X	Open/shorted	1
1	0	X	Shutdown		1	1	X	High-Z
					1	0	X	Shutdown

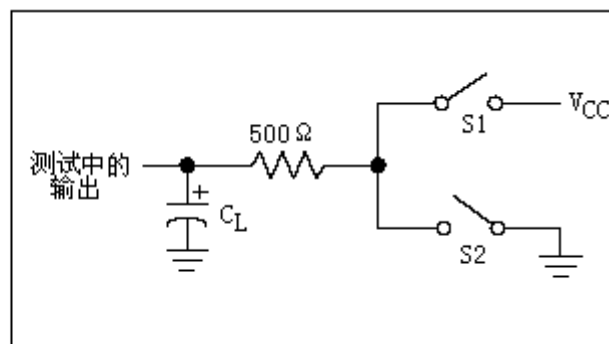
### 接收器输入滤波

当工作在高速传输模式下的 BL3085NE，其接收器除了具有输入滞后外，还包括输入滤波功能。此滤波功能提高了上升和下降缓慢的差分信号的噪声抑制能力。滤波器使接收器传输延时增加 25%。

### 失效保护

接收器输入短路或开路时，或挂接在终端匹配传输线上的所有驱动器均处于禁用状态时，BL3085NE 可确保接收器输出逻辑高电平。这是通过将接收器输入门限分别设置为-50mV 和-200mV 实现的。若差分接收器输入电压( $P_1 - P_2$ ) 大于或等于-50mV，RO 为逻辑高电平；若电压( $P_1 - P_2$ ) 小于或等于-200mV，RO 为逻辑低电平。

当挂接在终端匹配总线上的所有发送器都禁用时，接收器差分输入电压将通过终端电阻拉至 0V。依据接收器门限，可实现具有 50mV 最小噪声容限的逻辑高电平。与以往的失效保护器件不同，-50mV 至-200mV 门限电压符合±200mV 的 EIA/ TIA-485 标准。

### 降低 EMI 和反射

BL3085NEE 的低摆率驱动器可以减小 EMI，并降低由不恰当的终端匹配电缆引起的反射，高频谐波元件在幅度上要低于一般情况，驱动器上升沿的时间与终端的长度有关，下面的方程式表示其关系： $Length = tRISE / (10 \times 1.5ns/ft)$ ，tRISE 是驱动器上升沿的时间。

## 总线上挂接 256 个收发器

标准 RS-485 接收器的输入阻抗为 12kΩ (1 个单位负载), 标准驱动器可最多驱动 32 个单位负载。BL3085NEE 收发器的接收器具有 1/8 单位负载输入阻抗(96kΩ), 允许最多 256 个收发器并行挂接在同一通信总线上。这些器件可任意组合, 或者与其它 RS-485 收发器进行组合, 只要总负载不超过 32 个单位负载, 都可以挂接在同一总线上。

## 自适应功能

在 RS-485 系统应用中, 作为驱动器的 485 芯片一般通过两根总线与作为接受器的 485 芯片相连接。在传统的 RS-485 系统中, 需要对这两根总线的极性加以区分, 系统中所有的 485 芯片总线端口的极性都需匹配。BL3085NE 内置自适应电路, 由该芯片构成的 RS-485 系统, 无需对总线加以区分和匹配。在系统上电后, 内置芯片中的自适应电路能够自动检测系统中驱动器的总线极性, 400ms 后系统中的接收器自动调节总线端口极性与驱动器保持匹配。

BL3085NE 收发器设计用于多点总线传输线上的双向数据通信。图 7 显示了其典型的网络应用电路。在该系统中, 驱动器的 P1 和 P2 端口需根据情况挂接合适的上下拉电阻, 接收器则无需挂接上下拉电阻到总线。



图 7: 典型的半双工自适应 RS-485 网络应用图



## 封装信息

8引脚塑料, SOIC, 封装代码 SOP8

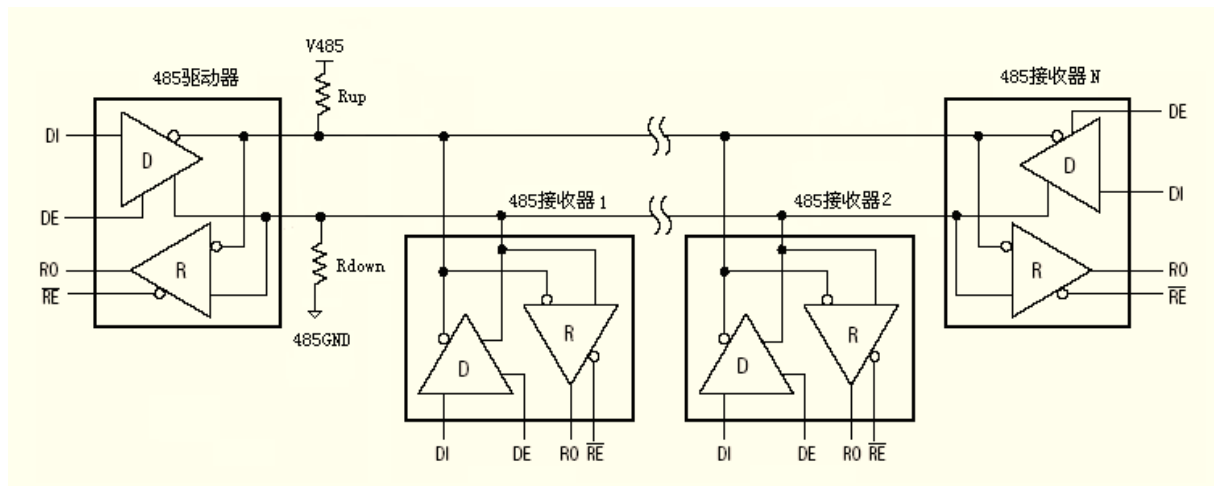
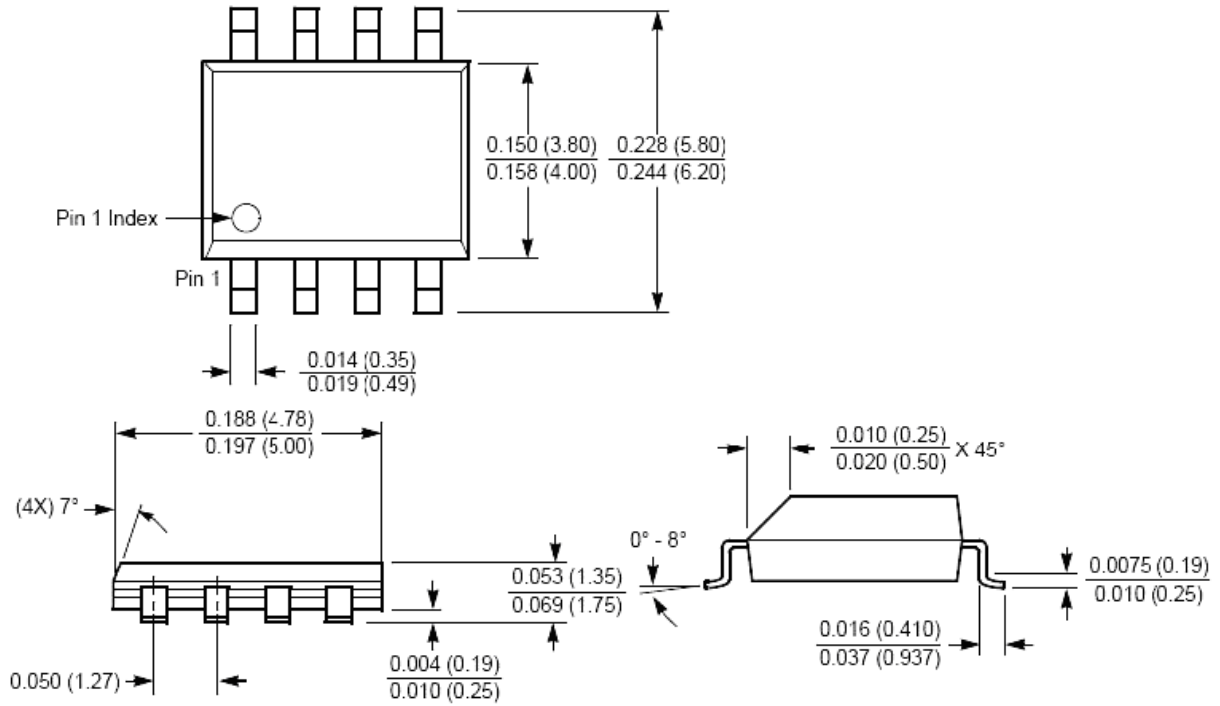

注：所有尺度都以英寸为单位（括号中以毫米为单位）。